



ホリコ 「デンチャー 咬合・フィット ファスト調整キット」
新発売のご案内

スピード完結の5本! 松田 謙一 Dr. セレクション

咬合・フィット 調整研磨!

- スパツと調整 咬合面・粘膜面
- ツルツと最終研磨 人工歯
- すっきり チェアサイド 5本キット



新発売

HP S274 140 060

HP S194 140 040

HP S289 134 023

ポリッシャー 中研磨
ピンク 小 HP

ポリッシャー 最終研磨
ホワイト 小 HP

- 発売日: 2023年10月23日(月)
- 販売名: デンチャー 咬合・フィット ファスト調整キット
- クラス分類: 一般(I) ● 医療機器届出番号: 28B1X00005000369

商品コード	規格	内容包装	備考	GS1コード
09063		5	HP S194 140 040・HP S274 140 060 HP S289 134 023・ポリッシャー 中研磨 ピンク小 HP・ ポリッシャー 最終研磨 ホワイト小 HP	04580195060509

ホリコ 「ホリコ ダイヤモンドポイント」
ベニア用 新発売のご案内

必要な厚みだけピッタリ切削! MIガイドグループ

ベニア・クラウンのピッタリリダクション
歯面・切縁 前・臼歯に使える
削りすぎず あてやすい

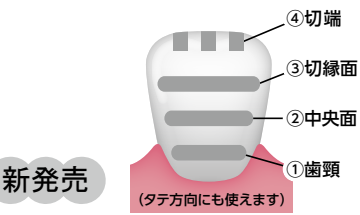
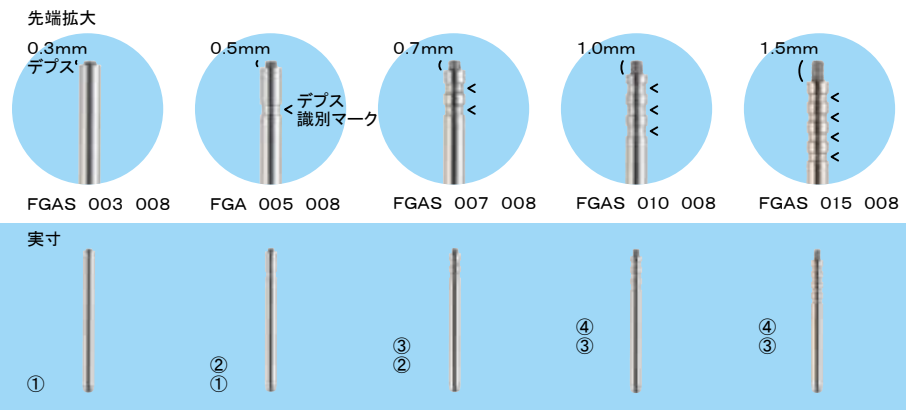

新発売

- 発売日: 2023年11月21日(火)
- 販売名: ホリコ ダイヤモンドポイント
- クラス分類: 一般 (I) ● 医療機器届出番号: 28B1X00005000094



商品コード	規格	内容包装	備考	GS1コード
06935	MI ガイドグループ 深さ0.3	5	FGAS 003 008 切削深度: 0.3mm マークなし 切削幅: 0.8mm 全長: 19mm	04580195060578
06936	MI ガイドグループ 深さ0.5	5	FGAS 005 008 切削深度: 0.5mm マーク1本 切削幅: 0.8mm 全長: 19mm	04580195060585
06937	MI ガイドグループ 深さ0.7	5	FGAS 007 008 切削深度: 0.7mm マーク2本 切削幅: 0.8mm 全長: 19mm	04580195060592
06938	MI ガイドグループ 深さ1.0	5	FGAS 010 008 切削深度: 1.0mm マーク3本 切削幅: 0.8mm 全長: 19mm	04580195060608
06939	MI ガイドグループ 深さ1.5	5	FGAS 015 008 切削深度: 1.5mm マーク4本 切削幅: 0.8mm 全長: 19mm	04580195060615

ホリコ 「ホリコ ダイヤモンドポイント」
ジルコニア用 新発売のご案内

**ジルコニアにリアルな
テクスチャー付与
魅せる 5本!**

- 前・臼歯 すべてに対応
- ジルコニアに 打ち勝つ 強さ
- すばやく 天然歯のような 美しさ

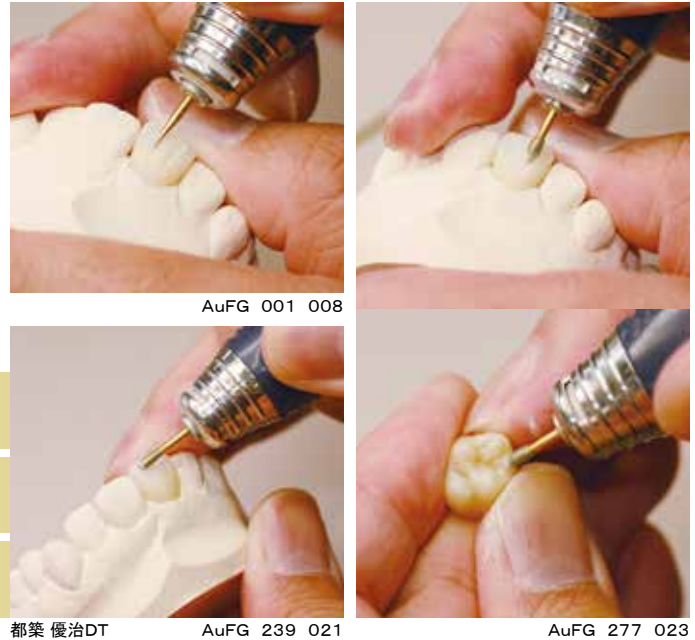

実寸

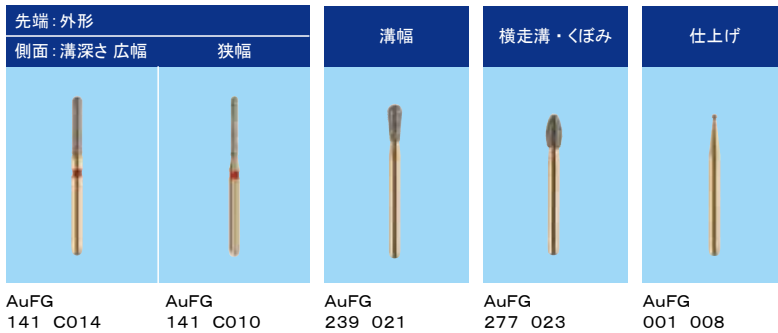

関連商品

FG → HP用に 黒ずみを防ぐ

ホリコ マンドレル / ホリコ社
ダイヤモンド清掃材
ダイヤクリーン / ホリコ社

新発売

- 発売日: 2023年11月21日(火)
- 販売名: ホリコ ダイヤモンドポイント
- クラス分類: 一般(I) ● 医療機器届出番号: 28B1X00005000094

商品コード	規格	内容包装	備考	GS1コード
09064	魅せる モノリシックZR 形態付与 都築DTセレクション	1	AuFG 001 008 AuFG 141 C010 AuFG 141 C014 AuFG 239 021 AuFG 277 023 各1	04580195060561
06930	ジルスピード AuFG 001 008	5	全長: 19mm	04580195060516
06931	ジルスピード AuFG 141 C010	5	全長: 22mm ファイン	04580195060523
06932	ジルスピード AuFG 141 C014	5	全長: 22mm ファイン	04580195060530
06933	ジルスピード AuFG 239 021	5	全長: 21mm	04580195060547
06934	ジルスピード AuFG 277 023	5	全長: 19mm	04580195060554

イオン
ion
COMPANY

「ポリカーボネイト暫間用クラウン」

社名タブのみ 大型化 のご案内

ポリカーボネイト暫間用クラウンの 持ち手社名タブが 順次大型化され、次頁でもあわせてご案内いたします。
 製品素材・形状・カラー・品質・価格・モクダコード・GS1コードに変更はございません。
 3M社製品に対し、今後とも変わらぬご愛顧を賜りますようお願い申し上げます。

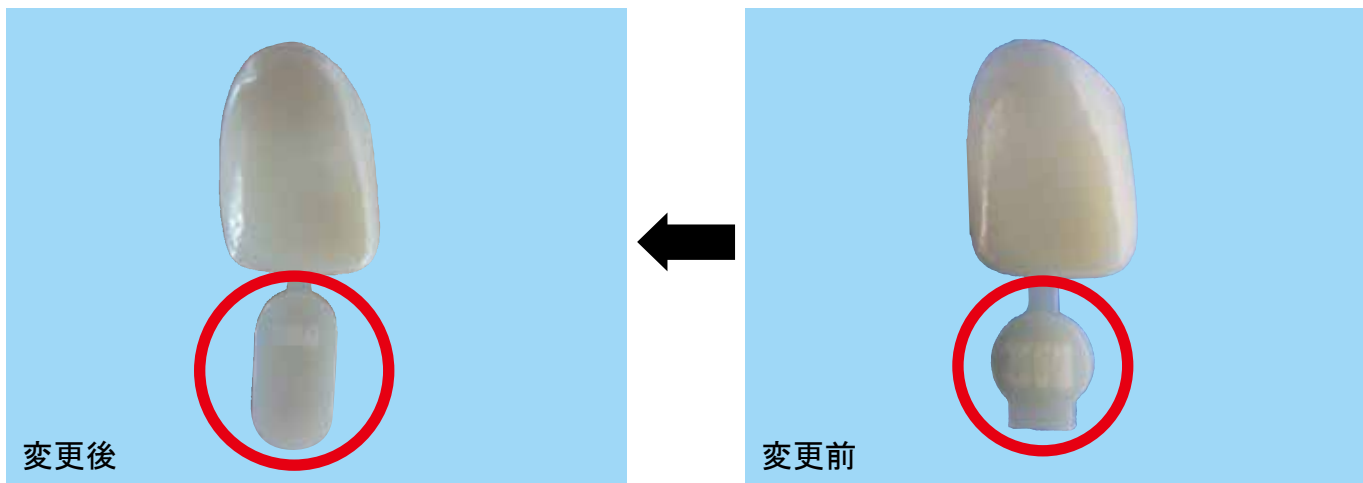

持ち手 社名タブ 大型化

- 販売名:ポリカーボネイト暫間用クラウン
- クラス分類:管理(Ⅱ) ●医療機器認証番号:15100BZY00992000

商品コード	規格	内容包装	備考	GS1コード
40012	P-19	5		04987580002593

(D2023-065)
2023年8月吉日

お客様各位

スリーエムジャパン（株）

本社 141-8684 東京都品川区北品川6-7-29
歯科用製品事業部

ポリカーボネイト暫間用クラウン
製品デザイン変更のご案内

拝啓 残暑の候、時下ますますご清祥の段、お慶び申し上げます。日頃は格別のお引き立てをいただき、ありがたく厚く御礼申し上げます。

さて、ポリカーボネイト暫間用クラウンの持ち手部分の製品デザインが一部変更になりましたので、下記の通りご案内させていただきます。P-19 につきましては、8月製造分より順次変更になり、他製品番号につきましても時期は未定ですが順次変更になる予定です。尚、製品の品質等につきましては、まったく変更はありませんのでご安心の上ご使用いただければと思います。今後とも当社製品により一層のご愛顧を賜りますようお願い申し上げます。

敬具

記

■製品情報

対象製品	製品番号	変更前	変更後	JAN
ポリカーボネイト暫間用クラウン	P-19			4987580002593

以上

3M

<p>ジッペラー</p> <p>VDW ZIPPERER</p>	<p>「ジッペラー 手用リーマ」</p> <p>「ジッペラー 手用ファイル」</p> <p>「エンジン リーマ」</p> <p>「滅菌シート」</p> <p>「ベーシックボックス2100」</p> <p>「コンビボックス」</p>
<p>一部完売 / 代替品のご案内</p>	

長年ご愛用いただいておりますユーザー様には大変ご迷惑をおかけいたしますが、ご理解・ご了承を賜りますようお願い申し上げます。

完売

- 販売名:ジッペラー 手用リーマ
- クラス分類:一般(I) ●医療機器届出番号:28B1X00005000295

商品コード	規格	内容包装	備考	GS1コード
10014	Kリーマ 19mm 060	6	[完売] 代替品: Kリーマ 21mm 060	04562190660137

代替品

商品コード	規格	内容包装	備考	GS1コード
10114	Kリーマ 21mm 060	6		04562190635135

完売

- 販売名:ジッペラー 手用ファイル
- クラス分類:一般(I) ●医療機器届出番号:28B1X00005000296

商品コード	規格	内容包装	備考	GS1コード
15306	MC Kファイル 19mm 030	6	[完売].02テーパー ロングハンドル 代替品:.04テーパー ロングハンドル 21mm 008・015・アソート	04562190638853

代替品

商品コード	規格	内容包装	備考	GS1コード
18212	04 テーパーMC Kファイル 008	6	.04テーパー ロングハンドル	04562190661417
18214	04 テーパーMC Kファイル 015	6	.04テーパー ロングハンドル	04562190661431
18215	04 テーパーMC Kファイル アソート	6	.04テーパー ロングハンドル アソート	04562190661448

完売

- 販売名:エンジン リーマ
- クラス分類:管理(Ⅱ) ●医療機器承認番号:21900BZX00449000

商品コード	規格	内容包装	備考	GS1コード
13011	21mm 050	6	[完売] 代替品:21mm 045-080	04562190631298
13215	28mm 080	6	[完売] 代替品:28mm 045-080	04562190631670

代替品 アソート

商品コード	規格	内容包装	備考	GS1コード
13016	21mm 045-080	6		04562190631342
13216	28mm 045-080	6		04562190631618

完売

- 販売名:滅菌シート
- クラス分類:雑貨

商品コード	規格	内容包装	備考	GS1コード
18221	ミニボックス用	250	[完売] 250枚入り	04562190661493
18222	ベーシックボックス用	250	[完売] 250枚入り	04562190661509

代替品はございません。



450

W107×H67×D57mm

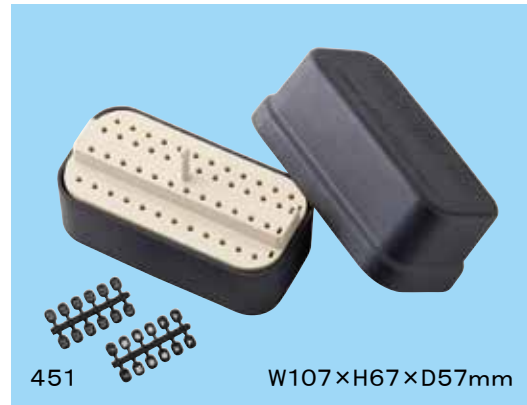

451

W107×H67×D57mm

完売

- 販売名:ベーシックボックス2100
- クラス分類:雑貨

商品コード	規格	内容包装	備考	GS1コード
16708	450	1	[完売] 空ボックスのみ、滅菌シート1付 代替品: 480	04562190634503
16709	451	1セット	[完売] ステップモジュール、滅菌シート1付 代替品: 481	04562190634510



480

W57×H67×D57mm



481

W57×H67×D57mm

代替品

- 販売名:ミニボックス2100
- クラス分類:雑貨

商品コード	規格	内容包装	備考	GS1コード
16703	480	1	空ボックスのみ、滅菌シート1付	04562190634800
16704	481	1セット	ミニステップモジュール、 滅菌シート1付	04562190634817



完売

0445

W107×H67×D57mm

- 販売名: コンビボックス
- クラス分類: 雑貨

商品コード	規格	内容包装	備考	GS1コード
15485	0445	1セット	[完売] ベーシックボックス2100+ モジュール+ アクセサリモジュール 代替品: ミニボックス2100 480 モジュール 0405 アクセサリモジュール 0407	04562190634459



代替品

480

W57×H67×D57mm



0405



0407

- 販売名: ミニボックス2100
- クラス分類: 雑貨

商品コード	規格	内容包装	備考	GS1コード
16703	480	1	空ボックスのみ、滅菌シート1付	04562190634800

- 販売名: モジュール
- クラス分類: 雑貨

商品コード	規格	内容包装	備考	GS1コード
15406	0405	1	在庫限り、基本サイズ用	04562190634053

- 販売名: アクセサリモジュール
- クラス分類: 雑貨

商品コード	規格	内容包装	備考	GS1コード
15487	0407	1	追加サイズ用	04562190634077

ロンヴィッヒ



「アクア プレス イリゲーター」

一部完売のご案内

長年ご愛用いただいておりますユーザー様には大変ご迷惑をおかけいたしますが、
ご理解・ご了承を賜りますようお願い申し上げます。

完売

- 販売名:アクア プレス イリゲーター
- クラス分類:一般(I) ●医療機器届出番号:28B1X00005000214

商品コード	規格	内容包装	備考	GS1コード
66002	プレッシャーポーチ	1	[完売]	04580195089067

代替品はございません。